

FEUILLE DE DONNÉES

FlexiBowl® 650 C/CC

Système d'alimentation flexible pour toutes les pièces comprises entre **10 et 110 mm** d'un poids maximum de **170 g**

FlexiBowl® 650C/CC peut alimenter des objets de toute géométrie, surface et de tout matériau. Il est compatible avec n'importe quel robot et système de vision industriel. Des familles entières de pièces comprises entre 10 et 110 mm et un poids maximum de 170 g peuvent être alimentées par un seul FlexiBowl® au lieu de nombreuses unités de systèmes conventionnels.



ADVANTAGES

- Hautes performances
- Adapté à 99,9 % des pièces
- Charge maximale 7 kg
- Design solide et sobre
- Option salle blanche (ISO 5)
- Électronique contrôlable à distance pour environnements sales
- Intégration rapide et intuitive
- Différentes options de séparation
- Détection précise des pièces
- Adapté à des pièces fragiles
- Vaste zone de séparation et de prélèvement
- Option vidage rapide
- Breveté
- Entretien minime

PRINCIPE DE FONCTIONNEMENT

La libération, la séparation et la préhension sont réalisées en parallèle et dans des secteurs dédiés pour optimiser la productivité. Dans FlexiTrack, les quatre opérations sont simultanées.

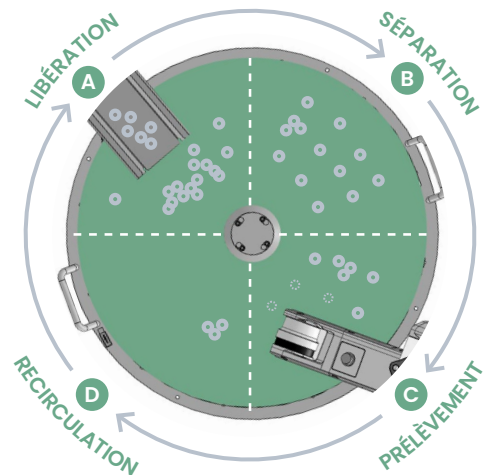

MODE DE FONCTIONNEMENT

Traditionnel

La **rotation bidirectionnelle** du disque et le générateur d'impulsions séparent les pièces. Une fois séparées, elles sont prélevées par le robot après arrêt du disque, grâce aux coordonnées envoyées par le système de vision.

PRECISION	■■■■■	LAYOUT	■■■■■
PERFORMANCES	■■■■■	SIMPLICITE D' INTEGRATION	■■■■■
SEPARATION	■■■■■		

FlexiTrack

FlexiTrack permet le **suivi du convoyeur circulaire** du FlexiBowl®. Dans le FlexiTrack, le système de vision fonctionne dans un secteur séparé situé juste avant la zone de prélèvement du robot, c'est pourquoi ces processus sont simultanés.

PRECISION	■■■■■	LAYOUT	■■■■■
PERFORMANCES	■■■■■	SIMPLICITE D' INTEGRATION	■■■■■
SEPARATION	■■■■■		

Alimentation multiple

L'alimentation en pièces multiples permet au FlexiBowl® la gestion simultanée et fiable **jusqu'à 6 types de pièces différents** optimisant ainsi les coûts de production et réduisant les dimensions d'encombrement.

PRECISION	■■■■■	LAYOUT	■■■■■
PERFORMANCES	■■■■■	SIMPLICITE D' INTEGRATION	■■■■■
SEPARATION	■■■■■		

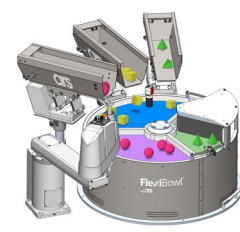

FEUILLE DE DONNÉES

FlexiBowl® 650 C/CC

Système d'alimentation flexible pour toutes les pièces comprises entre **10 et 110 mm** d'un poids maximum de **170 g**

SPÉCIFICATIONS DU PRODUIT

Dimensions des pièces à alimenter	10<x<110 mm
Poids de la pièce à alimenter	<170 g
Zone rétro-éclairée	922 cm ²
Capacité de charge admissible	7 kg
Capacité de charge de la trémie	20/40 dm ³
Encombrement max	778 mm
Hauteur de prélèvement	270 mm
Température d'installation	5-45 °C
Emplacement	Au sol
Pression de l'air (séché et filtré)	6 bars – tube Ø 6 mm
Alimentation électronique	110-230 Vca
Longueur d'onde Backlight rouge	630 nm
Longueur d'onde Backlight IR	850 nm
Absorption	150 W
Connexion des données	<ul style="list-style-type: none"> - Ethernet IP - Numérique E/S - TCP/IP-UDP - Gateway pour les autres protocoles

DIMENSIONS

A	662 mm	G	296 mm
B	692 mm	H	362 mm
C	404 mm	I	28 mm
D	250 mm	L	788 mm
W	716 mm	M	10 mm
F	740 mm	Poids	54 Kg

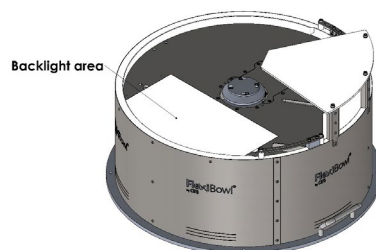
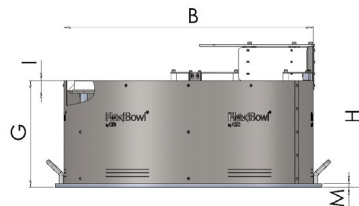
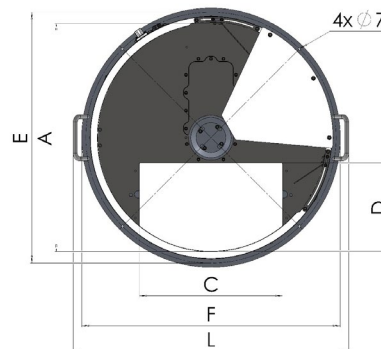

ACCESSOIRES EN OPTION

- ▶ Analog electro pneumatic regulator
- ▶ Calibration plate
- ▶ Camera bracket base stand
- ▶ Cleanroom version
- ▶ Custom grooved discs
- ▶ Diverters
- ▶ External swivel gripper
- ▶ FlexiTrack
- ▶ Lighting/éclairage (blanc, rouge, IR)
- ▶ Multiple parts feeding
- ▶ Quick-emptying
- ▶ Remote control box
- ▶ Rotary discs/Disques rotatifs (y compris FDA et antistatiques)

PLUG-IN

FlexiBowl® est compatible avec tous les langages Ethernet TCP/IP et propose plusieurs Plug-in avec une vaste gamme de robots, notamment :

- ▶ ABB
- ▶ Denso
- ▶ Doosan
- ▶ Epson
- ▶ Fanuc
- ▶ Kawasaki
- ▶ Kuka
- ▶ Mecademic
- ▶ Mitsubishi Electric
- ▶ Omron
- ▶ Stäubli
- ▶ Techman Robot
- ▶ Universal Robots

PLUG-IN API DISPONIBLES :

- ▶ Allen – Bradley
- ▶ Omron
- ▶ Siemens

TYOLOGIES DE DISQUES ROTATIFS

Y compris FDA et antistatiques

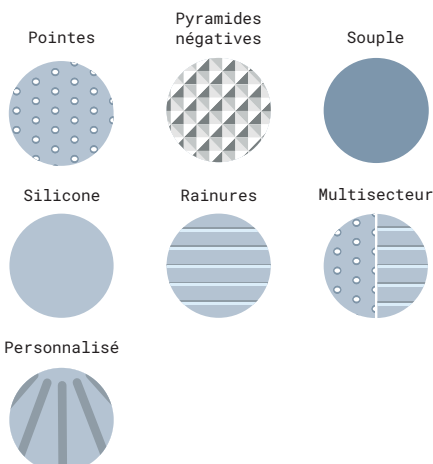

CONTACTS

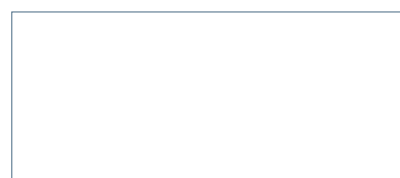

Ars s.r.l.
Via G. Vico, 7
52100 Arezzo
Tel: +39.0575.398611
P.I. 01739760518
sales@arsautomation.com
www.flexibowl.fr

