

DATENBLATT

FlexiBowl® 500 C/CC

Flexibles Zuführsystem für alle Teile mit einer Größe von **5 bis 50 mm** und einem Gewicht bis **100 g**

FlexiBowl® 500C/CC kann Objekte beliebiger Geometrie, Oberfläche und Materialbeschaffenheit zuführen. Das System ist mit allen Industrie-Robotern und Vision-Systemen kompatibel. Mit einem einzigen FlexiBowl® lassen sich ganze Teilefamilien von 5-50 mm und bis zu 100 g zuführen, während herkömmliche Systeme zahlreiche Einheiten erfordern.



VORTEILE

- | | |
|---|---|
| Hohe Leistung | Verschiedenes Vereinzelungszubehör |
| Geeignet für 99,9 % der teile | Genaue Teileerfassung |
| Höchstlast 7 Kg | Geeignet für empfindliche Teile |
| Robustes und zuverlässiges design | Großer Vereinzelungs- und Entnahmebereich |
| Sonderzubehör für Reinraum (ISO 5) | Sonderzubehör für Schnellentleerung |
| Fernsteuerbare Elektronik für schmutzige Umgebungen | Patentierte |
| Rasche und intuitive Integration | Schnelle Betreuung |

BETRIEB

Die Phasen Freisetzung, Vereinzelung und Entnahme (Picking) werden in gesonderten Bereichen parallel durchgeführt, was eine größere Produktivität ermöglicht. Bei FlexiTrack finden alle vier Vorgänge gleichzeitig statt.

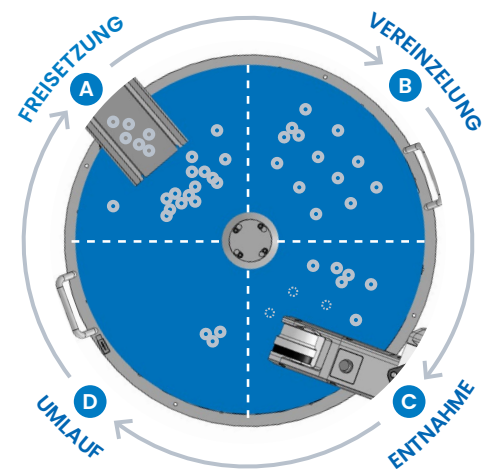

BETRIEBSARTEN

Traditionell

Die **bidirektionale Drehbewegung** der Scheibe und der Impulsgeber trennen die Teile voneinander. Die auf diese Weise vereinzelt Teile werden dank der vom visuellen Erkennungssystem übermittelten Koordinaten bei still stehender Scheibe durch den Roboter entnommen.



GENAUIGKEIT	■■■■■
LEISTUNGEN	■■■■■
VEREINZELUNG	■■■■■
LAYOUT	■■■■■
LEICHTE INTEGRATION	■■■■■

FlexiTrack

FlexiTrack ermöglicht die **kreisförmige Nachverfolgung** beim FlexiBowl®. Denn bei der FlexiTrack-Betriebsart arbeitet das Vision-System in einem der Picking-Stelle des Roboters vorgelagerten Bereich, so dass diese Prozesse gleichzeitig erfolgen.



GENAUIGKEIT	■■■■■
LEISTUNGEN	■■■■■
VEREINZELUNG	■■■■■
LAYOUT	■■■■■
LEICHTE INTEGRATION	■■■■■

Multiple Parts Feeding

Mit der Mehrfachzuführung können in ein und demselben FlexiBowl® zuverlässig bis zu **6 verschiedene Teiletypen** zugeführt und dadurch Platzbedarf und Produktionskosten deutlich gesenkt werden.

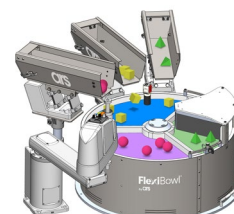

GENAUIGKEIT	■■■■■
LEISTUNGEN	■■■■■
VEREINZELUNG	■■■■■
LAYOUT	■■■■■
LEICHTE INTEGRATION	■■■■■

DATENBLATT

FlexiBowl® 500 C/CC

Flexibles Zuführsystem für alle Teile mit einer Größe von **5 bis 50 mm** und einem Gewicht bis **100 g**

TECHNISCHE PRODUKTMERKMALE

Abmessungen des zuzuführenden Teils	5<x<50mm
Gewicht des zuzuführenden Teils	<100g
Bereich mit Hintergrundbeleuchtung	475cm ²
Zulässige Ladekapazität	7 kg
Ladekapazität Bunker	10/20 dm ³
Abmessungen max.	Ø 640 mm
Entnahmehöhe (Picking)	270 mm
Installationstemperatur	0-45 °C
Installation	Auf dem boden
Druckluft (gefiltert und getrocknet)	6 bar - Leitung Ø 6 mm
Spannungsversorgung Elektronik	110-230 Vac
Wellenlänge Backlight rot	630nm
Wellenlänge Backlight IR	850nm
Stromaufnahme	150W
Datenverbindung	- Ethernet IP - Digital I/O - TCP/IP-UDP - Gateway für die anderen protokolle

ABMESSUNGEN

A	503 mm	G	296 mm
B	533 mm	H	362 mm
C	334 mm	I	28 mm
D	167 mm	L	629 mm
W	556 mm	M	10 mm
F	580 mm	Gewicht	42 Kg

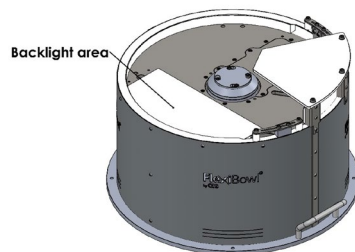
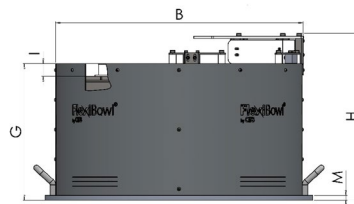
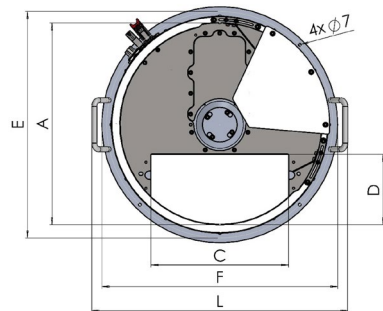

OPTIONALES ZUBEHÖR

- ▶ Analog electro pneumatic regulator
- ▶ Calibration plate
- ▶ Camera bracket Base Stand
- ▶ Cleanroom version
- ▶ Custom grooved discs
- ▶ Diverters
- ▶ External swivel gripper
- ▶ FlexiTrack
- ▶ Lighting (weiß, rot, IR)
- ▶ Multiple parts feeding
- ▶ Quick-emptying
- ▶ Remote control box
- ▶ Rotary discs (auch FDA, antistatisch, medizinisch und schnittfest)

PLUG-IN

FlexiBowl® ist mit allen TCP/IP Socket-Sprachen kompatibel und bietet unterschiedliche Plug-ins für eine breite Roboter-Palette, insbesondere:

- ▶ ABB
- ▶ Denso
- ▶ Doosan
- ▶ Epson
- ▶ Fanuc
- ▶ Kawasaki
- ▶ Kuka
- ▶ Mecademic
- ▶ Mitsubishi Electric
- ▶ Omron
- ▶ Staubli
- ▶ Techman Robot
- ▶ Universal Robots

VERFÜGBARE SPS-PLUG-INS

- ▶ Allen – Bradley
- ▶ Omron
- ▶ Siemens

ARTEN VON ROTARY DISCS

Auch FDA, antistatisch, medizinisch und schnittfest

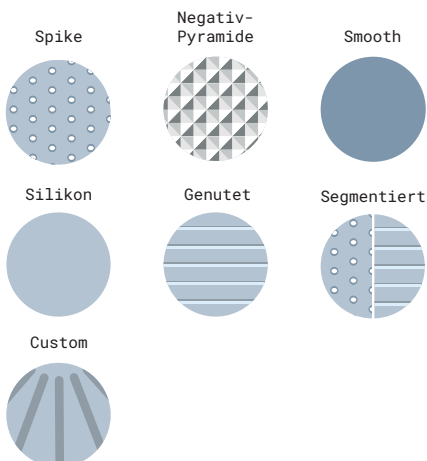

KONTAKT

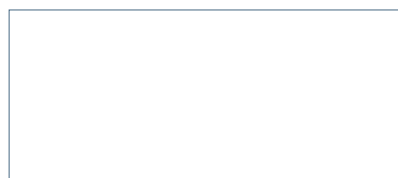

Ars s.r.l.
Via G. Vico, 7
52100 Arezzo
Tel: +39.0575.398611
P.I. 01739760518
sales@arsautomation.com
www.flexibowl.de

